

การวิเคราะห์องค์ประกอบของความเชื่อมั่นในการสื่อสารภาษาอังกฤษ
สำหรับนักเรียนชั้นมัธยมศึกษาตอนต้น

Factor Analysis in English Communication Confidence of Middle School Students

ยะยา ยุทธิปูน

Yaya Yutthipoon

โรงเรียนบ้านคลองมุดจ.สงขลา 90210

Colomudo School, Songkhla 90210 Thailand

Corresponding author E-mail: yayutt_1314@hotmail.com

(Received: August 25, 2018; Revised: April 8, 2019; Accepted, April 10, 2019)

บทคัดย่อ

การวิจัยครั้งนี้มีวัตถุประสงค์เพื่อวิเคราะห์องค์ประกอบของความเชื่อมั่นในการสื่อสารภาษาอังกฤษ สำหรับนักเรียนชั้นมัธยมศึกษาตอนต้น กลุ่มตัวอย่างคือนักเรียนชั้นมัธยมศึกษาตอนต้นจำนวน 326 คน ได้มาด้วยวิธีการสุ่มแบบกลุ่ม เครื่องมือที่ใช้เก็บรวบรวมข้อมูลเป็นแบบสอบถามแบบมาตราส่วนประมาณค่า 5 ระดับ จำนวน 28 ข้อ มีค่าเฉลี่ยความเที่ยงตรงเชิงเนื้อหาเท่ากับ 4.35 จากคะแนนเต็ม 5 คะแนน และมีความเชื่อมั่นทั้งฉบับเท่ากับ .95 วิเคราะห์ข้อมูลด้วยเทคนิคการวิเคราะห์องค์ประกอบเชิงยืนยันอันดับที่ 2 ผลการวิจัยพบว่า ความเชื่อมั่นในการสื่อสารภาษาอังกฤษมี 3 องค์ประกอบ ได้แก่ 1) ความกล้าหาญในการสื่อสารภาษาอังกฤษ 2) ความตั้งใจพยายามในการสื่อสารภาษาอังกฤษ และ 3) การรับรู้ความสามารถในการสื่อสารภาษาอังกฤษของตนเอง โดยมีความกลมกลืนกับข้อมูลเชิงประจักษ์ ค่าดัชนีความกลมกลืนที่ได้คือ $\chi^2 = 16.76$, $df = 9$, $p\text{-value} = 0.053$, $GFI = 0.99$, $AGFI = 0.95$, $SRMR = 0.024$, $RMSEA = 0.052$ และแต่ละองค์ประกอบมีความเที่ยงตรงเชิงโครงสร้างอยู่ในเกณฑ์ดี

คำสำคัญ: ความเชื่อมั่นในการสื่อสารภาษาอังกฤษ การวิเคราะห์องค์ประกอบเชิงยืนยัน
ความเที่ยงตรงเชิงโครงสร้าง นักเรียนชั้นมัธยมศึกษาตอนต้น

Abstract

This research aimed to examine the factor analysis in English communication confidence of middle school students. Data were collected from 326 of middle school students chosen by cluster sampling, using a 1-5 rating scale questionnaire with 28 question items. The questionnaire tested by five experts had average content validity at good congruence (4.35) and reliability at .95. Second order confirmatory factor analysis was used to analyze data. The findings were that the English communication confidence of

middle school students consisted of 3 factors: 1) Confidence in English communication 2) Passion in English communication and 3) Perception in English communication which were consistent with the empirical data: $\chi^2 = 16.76$, $df = 9$, $p\text{-value} = 0.053$, $GFI = 0.99$, $AGFI = 0.95$, $SRMR = 0.024$, $RMSEA = 0.052$ and each factor had construct validity at good.

Keywords: English communication confidence, confirmatory factor analysis, construct validity, middle school students

บทนำ

การจัดการเรียนรู้ภาษาอังกฤษตามหลักสูตรแกนกลางการศึกษาขั้นพื้นฐาน พ.ศ. 2551 มุ่งเน้นการสอนภาษาเพื่อการสื่อสาร (Communicative Language Teaching: CLT) ปรับการเรียนการสอนจากการเน้นไวยากรณ์มาเป็นเน้นการสื่อสารที่เริ่มจากการฟัง การพูด การอ่าน และการเขียนตามลำดับ กระบวนการเรียนการสอนมีลักษณะเป็นการเรียนรู้ตามธรรมชาติที่ใกล้เคียงกับการเรียนรู้ภาษาแรกคือ ภาษาไทย การเรียนรู้เริ่มจากการฟังและเชื่อมโยงเสียงกับภาพเพื่อสร้างความเข้าใจ แล้วจึงนำไปสู่การเลียนเสียงคือ การพูด และนำไปสู่การอ่านและเขียน ในที่สุดการจัดการเรียนรู้ภาษาอังกฤษจึงต้องเป็นการสอนเพื่อการสื่อสารอย่างแท้จริง (สำนักงานคณะกรรมการการศึกษาขั้นพื้นฐาน, 2559, น.3) ดังนั้น หน่วยงานต่างๆ ที่มีหน้าที่ส่งเสริม สนับสนุน และจัดการเรียนรู้จึงมีบทบาทภารกิจในการพัฒนาสนับสนุนช่วยเหลือให้ครูสามารถจัดการเรียนรู้ภาษาอังกฤษเพื่อการสื่อสาร เพื่อกระตุ้นผู้เรียนให้มีความเชื่อมั่นในการสื่อสารภาษาอังกฤษ เป็นบุคคลที่มีความมั่นคงทางจิตใจ มีความกล้าแสดงออกทางการสื่อสารภาษาอังกฤษและได้รับ

ประสบการณ์ต่างๆ ที่หลากหลายต่อไป (Branden, 1983)

จากรายงานการวิจัยหลายปีที่ผ่านมาพบว่า การจัดการเรียนการสอนภาษาอังกฤษยังไม่ประสบความสำเร็จ ปัจจัยที่ส่งผลต่อการเรียนภาษาอังกฤษของนักเรียนคือ นักเรียนขาดความเชื่อมั่นในตนเอง ขาดความมั่นใจในการใช้ภาษา ไม่กล้าพูด ไม่กล้าแสดงออก (วิจิตรการกลาง, 2546, น.42; พันธณีย์ วิหคโต, 2546, น.25; กรมวิชาการ, 2546) นอกจากนี้ยังพบว่า การจัดสภาพชั้นเรียนที่ไม่ผ่อนคลายทำให้นักเรียนเกิดความวิตกกังวล นักเรียนไม่กล้าที่จะพูดภาษาอังกฤษ ขาดความมั่นใจและไม่กล้าแสดงออก นักเรียนส่วนใหญ่มีปัญหาด้านการเรียนภาษาอังกฤษอยู่ในระดับมากที่สุด ไม่เห็นความสำคัญของการเรียนวิชาภาษาอังกฤษ และมีทักษะการฟัง พูด อ่าน และเขียนภาษาอังกฤษน้อย จึงทำให้เป็นปัญหาต่อการเรียนรู้ภาษาอังกฤษในระยะยาว (ศศิภา ไชยวงศ์, 2553, น.5; เสาวภาคย์ ศรีโยธา, 2555)

จากการสัมภาษณ์ผู้บริหารสถานศึกษาและครูผู้สอนเกี่ยวกับสภาพปัญหาของนักเรียนระดับชั้นมัธยมศึกษาตอนต้น ในกลุ่มโรงเรียนขยายโอกาสสังกัดสำนักงานเขตพื้นที่การศึกษาสงขลาเขต 3

พบว่า ปัญหาการจัดการเรียนรู้ภาษาอังกฤษในชั้นเรียนด้านนักเรียน ได้แก่ นักเรียนส่วนใหญ่ไม่ทราบความหมายของคำศัพท์ ขาดความมุ่งมั่นตั้งใจในการเรียน ไม่กล้าแสดงออกด้านสื่อสารภาษาอังกฤษกับครูหรือเพื่อนในชั้นเรียนและมีเจตคติที่ไม่ดีต่อการเรียนภาษาอังกฤษ ซึ่งส่งผลกระทบต่อผลสัมฤทธิ์ทางการเรียนในชั้นเรียนและผลการทดสอบทางการศึกษาระดับชาตินักเรียนด้วยการศึกษาผลการทดสอบทางการศึกษาระดับชาตินักเรียนขั้นพื้นฐาน (O-NET) ของนักเรียนระดับชั้นมัธยมศึกษาปีที่ 3 สังกัดสำนักงานเขตพื้นที่การศึกษาประถมศึกษาสงขลา เขต 3 ระหว่างปีการศึกษา 2557 ถึงปีการศึกษา 2559 พบว่าคะแนนค่าเฉลี่ยของรายวิชาภาษาอังกฤษ คือ 25.94, 25.82 และ 31.80 ตามลำดับ ในขณะที่ค่าเฉลี่ยของระดับประเทศ คือ 27.46, 30.54 และ 31.80 ตามลำดับ แสดงว่า ผลสัมฤทธิ์ทางการเรียนของนักเรียนในโรงเรียนขยายโอกาสจะมีค่าเฉลี่ยต่ำกว่าค่าเฉลี่ยระดับประเทศเกือบทุกปี ในขณะที่ค่าเฉลี่ยของรายวิชาภาษาอังกฤษในระดับประเทศยังอยู่ในระดับต่ำเช่นกัน (สำนักงานเขตพื้นที่การศึกษาประถมศึกษาสงขลาเขต 3, 2561)

ด้วยเหตุและผลดังกล่าวข้างต้น ทำให้เห็นว่า ความเชื่อมั่นในการสื่อสารภาษาอังกฤษเป็นคุณลักษณะที่จำเป็นและสำคัญยิ่งสำหรับการเรียนภาษาอังกฤษเพื่อการสื่อสารของนักเรียน เพราะความเชื่อมั่นในตนเองเป็นคุณลักษณะพื้นฐานที่สำคัญของนักเรียนที่จะใช้ในการเรียนและการฝึกปฏิบัติทักษะต่างๆ ในชีวิตประจำวัน (อัญชลี ไสยวรรณ, 2559) และเป็นรากฐานของความกล้าหาญที่จะลงมือกระทำสิ่งต่างๆ ด้วยตนเองและประสบการณ์ต่างๆ ที่ได้จะเป็น

บทเรียนสำหรับการตัดสินใจในครั้งต่อไป (Branden, 1983)

แมคอินไตร์ และคณะ (MacIntyre, et al., 1998, pp.45-62) กล่าวว่า ความเชื่อมั่นจะทำให้เกิด ความ ตั้งใจใน การ สื่อ สาร ภาษาต่างประเทศของนักเรียนสูงยิ่งขึ้น และความเชื่อมั่นในการสื่อสารยังมีบทบาทสำคัญอย่างยิ่งในการกำหนดความตั้งใจของนักเรียนที่จะสื่อสารภาษา ดังนั้น เพื่อให้การจัดการเรียนรู้รายวิชาภาษาอังกฤษ สำหรับนักเรียนระดับชั้นมัธยมศึกษาตอนต้นมีประสิทธิภาพยิ่งขึ้น

จากการศึกษาเอกสารและงานวิจัยที่เกี่ยวข้องพบว่ามีการศึกษาการวิเคราะห์องค์ประกอบความเต็มใจในการสื่อสารภาษาอังกฤษของนักศึกษาไทยระดับปริญญาตรี (กำไลทิพย์ ปัตตะพงศ์, 2561) ยังไม่ครอบคลุมถึงระดับชั้นมัธยมศึกษา ซึ่งเป็นช่วงวัยที่ควรได้รับการฝึกฝนให้เกิดความเชื่อมั่นในการสื่อสารภาษาอังกฤษมากที่สุด จึงถือว่าการศึกษาค้นคว้าครั้งนี้เป็นเรื่องใหม่สำหรับการจัดการเรียนรู้ภาษาอังกฤษในระดับชั้นมัธยมศึกษาตอนต้น เพื่อวิเคราะห์องค์ประกอบของความเชื่อมั่นในการสื่อสารภาษาอังกฤษ และผู้วิจัยนำผลการวิจัยที่ได้ไปพัฒนาความเชื่อมั่นในการสื่อสารภาษาอังกฤษสำหรับนักเรียนชั้นมัธยมศึกษาตอนต้น อีกทั้งผลของการวิจัยยังเป็นแนวทางและข้อเสนอแนะแก่ผู้ที่สนใจพัฒนาความเชื่อมั่นในการสื่อสารภาษาอังกฤษในบริบทอื่นต่อไป ด้วยเหตุนี้ผู้วิจัยจึงเห็นความสำคัญของการพัฒนาและตรวจสอบองค์ประกอบของความเชื่อมั่นในการสื่อสารภาษาอังกฤษด้วยเทคนิคการวิเคราะห์องค์ประกอบเชิงยืนยัน (CFA)

วัตถุประสงค์การวิจัย

เพื่อวิเคราะห์องค์ประกอบของความเชื่อมั่นในการสื่อสารภาษาอังกฤษสำหรับนักเรียนชั้นมัธยมศึกษาตอนต้น

กรอบแนวคิดของการวิจัย

การศึกษาองค์ประกอบของความเชื่อมั่นในการสื่อสารภาษาอังกฤษ สำหรับนักเรียนชั้นมัธยมศึกษาตอนต้น ผู้วิจัยได้ศึกษาเอกสารแนวคิด ทฤษฎี และงานวิจัยที่เกี่ยวข้องของ แม็คคินไทร์และคณะ (MacIntyre, et al., 1998, pp. 45-62); นีลเล่ (Neeley, 2004, p.53); เฮอร์ล็อก (Hurlock, 1964, p.659); ซามูเอล (Samuels, 1987, pp.295-309); บาร์ทซ์ (Bartz, 1979, pp.18-22); แฮร์ริสและสมิธ (Harris & Smith, 1976, p.207); ไวท์ (White, 1980, p.6); ลาโด (Lado, 1984, p.248); บีร์น (Byrne, 1988, p.1); เดวีส์และเพียส (Davies & Pearse, 2000, p.77-78); พอลส์ตันและคณะ (Paulston, et al., 1976, pp.131-132); วอลเล็ท (Vallette, 1977, p.120); กันนิง (Gunning, 1992, p.188); รูบิน (Rubin, 1993, p.194); แฮร์ริสและซิเพ (Harris & Sipay, 1990, p.199); ฟิน็อคชิโอ (Finocchiaro, 1973, p.3); แม็คคริมอน (MacCrimon, 1974, p.3); สวอลสและคริสติน (Swales & Christine, 1997, p.34); แฮร์ริส (Harris, 1988, p.81-82); กระทรวงศึกษาธิการ (2551, น.6); เฉลิม ทงนวล (2557, น.12-54); รูปทอง กว่างส์วสต์ (2558, น. 60-88) และพรสวรรค์ สิป้อ (2550, น.195)

ผู้วิจัยได้สร้างกรอบแนวคิดในการวิจัยนี้ ซึ่งประกอบด้วยตัวแปรต่างๆ ที่เป็นองค์ประกอบของความเชื่อมั่นในการสื่อสารภาษาอังกฤษ

สำหรับนักเรียนชั้นมัธยมศึกษาตอนต้น ใน 3 องค์ประกอบ ได้แก่

องค์ประกอบที่ 1 ความกล้าหาญในการสื่อสารภาษาอังกฤษ หมายถึง ความรู้สึกมั่นใจและกล้าสื่อสารภาษาอังกฤษ ประกอบด้วย 2 ตัวชี้วัด ได้แก่

1.1 ความมั่นใจในการสื่อสารภาษาอังกฤษ มี 4 ตัวชี้วัดเชิงพฤติกรรม คือ 1) แสดงท่าทีการฟังอย่างมีสมาธิ 2) พูดเสียงดังฟังชัดและสบตา 3) แสดงท่าทีการอ่านด้วยใจจดจ่อ และ 4) แสดงท่าทีการเขียนอย่างตั้งใจ

1.2 ความกล้าในการสื่อสารภาษาอังกฤษ มี 4 ตัวชี้วัดเชิงพฤติกรรม คือ 1) ฟังภาษาอังกฤษจากสื่อต่างๆ 2) พูดโต้ตอบอย่างมั่นใจ 3) อ่านด้วยเสียงดังอย่างมั่นใจ และ 4) เขียนประโยค/สัญลักษณ์ตามความเข้าใจ

องค์ประกอบที่ 2 ความตั้งใจพยายามในการสื่อสารภาษาอังกฤษ หมายถึง ความรู้สึกมุ่งมั่นตั้งใจและพยายามในการสื่อสารภาษาอังกฤษ ประกอบด้วย 2 ตัวชี้วัด ได้แก่

2.1 ความตั้งใจสื่อสารภาษาอังกฤษ มี 4 ตัวชี้วัดเชิงพฤติกรรม คือ 1) จดบันทึกเรื่องราวที่ฟัง 2) พูดอย่างชัดเจน เข้าใจง่าย 3) จดบันทึกย่อจากเรื่องที่อ่านมา และ 4) เขียนประโยคได้อย่างมีเป้าหมาย

2.2 ความพยายามในการสื่อสารภาษาอังกฤษ มี 4 ตัวชี้วัดเชิงพฤติกรรม คือ 1) พยายามฟังจนจบ 2) พยายามพูดจนจบ 3) พยายามอ่านจนจบ และ 4) พยายามเขียนจนครบประโยค

องค์ประกอบที่ 3 การรับรู้ความสามารถในการสื่อสารภาษาอังกฤษของตนเอง หมายถึง

การที่บุคคลมีความเข้าใจถึงประสบการณ์ เจตคติ และ ความรู้ความเข้าใจเกี่ยวกับการใช้ภาษาอังกฤษ ประกอบด้วย 3 ตัวชี้วัด ได้แก่

3.1 ประสบการณ์เกี่ยวกับเรื่องที่เกี่ยวข้อง มี 4 ตัวชี้วัดเชิงพฤติกรรม คือ 1) บอกรายละเอียดจากสิ่งที่ฟังมาได้ 2) พูดได้อย่างคล่องแคล่ว 3) บอกรายละเอียดจากสิ่งที่อ่านมาได้ และ 4) เขียนประโยคได้มาก

3.2 เจตคติต่อการสื่อสารภาษาอังกฤษ มี 4 ตัวชี้วัดเชิงพฤติกรรม คือ 1) ฟังภาษาอังกฤษเป็นประจำ 2) พูดภาษาอังกฤษเป็นประจำ 3) อ่านภาษาอังกฤษเป็นประจำ และ 4) เขียนภาษาอังกฤษประจำ

3.3 ความรู้ความเข้าใจเกี่ยวกับการใช้ภาษาอังกฤษ มี 4 ตัวชี้วัดเชิงพฤติกรรม คือ 1) สรุปรายละเอียดจากสิ่งที่ฟังได้ 2) พูดตามที่กำหนดได้ 3) สรุปรายละเอียดจากสิ่งที่อ่านได้ และ 4) เขียนประโยค/สัญลักษณ์ได้ถูกต้อง

การดำเนินการวิจัย

การวิจัยครั้งนี้เป็นการวิจัยเชิงปริมาณ (Quantitative research) ใช้เทคนิคการวิเคราะห์องค์ประกอบเชิงยืนยันลำดับที่สอง (Secondary confirmatory factor analysis) เพื่อวิเคราะห์องค์ประกอบของความเชื่อมั่นในการสื่อสารภาษาอังกฤษ สำหรับนักเรียนชั้นมัธยมศึกษาตอนต้น มีวิธีการดำเนินการวิจัยดังนี้

1. ประชากรและกลุ่มตัวอย่าง

ประชากรที่ใช้ในการวิจัยครั้งนี้เป็นนักเรียนที่กำลังศึกษาอยู่ระดับชั้นมัธยมศึกษาตอนต้น ในโรงเรียนขยายโอกาส สังกัดสำนักงานเขตพื้นที่การศึกษาประถมศึกษาสงขลา เขต 3

ปีการศึกษา 2560 จำนวน 5 อำเภอ มีนักเรียนจำนวน 2,384 คน

กลุ่มตัวอย่างเป็นนักเรียนที่กำลังศึกษาอยู่ระดับชั้นมัธยมศึกษาตอนต้นในโรงเรียนขยายโอกาส สังกัดสำนักงานเขตพื้นที่การศึกษาประถมศึกษาสงขลา เขต 3 ปีการศึกษา 2560 ได้มาด้วยวิธีการสุ่มแบบกลุ่ม (Cluster sampling) โดยใช้โรงเรียนเป็นหน่วยในการสุ่มด้วยวิธีการจับฉลากเพื่อให้ได้กลุ่มตัวอย่างที่มีคุณลักษณะใกล้เคียงกันกับกลุ่มประชากร กลุ่มตัวอย่างมีจำนวน 326 คน ซึ่งอยู่ในเกณฑ์ดี (Comrey & Lee, 1992)

2. เครื่องมือที่ใช้ในการวิจัย

เครื่องมือที่ใช้ในการวิจัยครั้งนี้เป็นแบบสอบถามความเชื่อมั่นในการสื่อสารภาษาอังกฤษ สำหรับนักเรียนชั้นมัธยมศึกษาตอนต้น ประกอบด้วย 2 ส่วน ได้แก่ 1) คำชี้แจงในการตอบ และ 2) ข้อคำถามของแบบสอบถาม ซึ่งประกอบด้วย 3 องค์ประกอบ 7 ตัวชี้วัด และ 28 ตัวชี้วัดเชิงพฤติกรรม มีลักษณะแบบมาตราส่วนประมาณค่า 5 ระดับ ตามแบบของลิเคิร์ต (Likert five rating scale) จำนวน 28 ข้อ

ผู้วิจัยได้นำแบบสอบถามความเชื่อมั่นในการสื่อสารภาษาอังกฤษ สำหรับนักเรียนชั้นมัธยมศึกษาตอนต้น ไปดำเนินการหาค่าความเที่ยงตรงเชิงเนื้อหา (Content validity) โดยใช้วิธีการหาค่าเฉลี่ย (\bar{x}) และค่าส่วนเบี่ยงเบนมาตรฐาน (S.D.) กำหนดเกณฑ์การให้ความหมายค่าเฉลี่ยเป็นรายข้อและทั้งฉบับ โดยให้ผู้เชี่ยวชาญจำนวน 5 คนที่สำเร็จการศึกษาระดับปริญญาเอกทางด้านการศึกษาหรือการวัดผล

ทางการศึกษา เป็นผู้ประเมิน ผลการประเมินค่าความเที่ยงตรงเชิงเนื้อหาพบว่า ข้อคำถามรายข้อมีค่าเฉลี่ยอยู่ระหว่าง 3.60 - 4.60 ค่าเฉลี่ยทั้งฉบับ 4.35 จากคะแนนเต็ม 5 คะแนน และค่าส่วนเบี่ยงเบนมาตรฐานทั้งฉบับ 0.64 ซึ่งอยู่ในเกณฑ์มีความสอดคล้องมากทุกข้อ

หลังจากนั้น ผู้วิจัยได้นำแบบสอบถามความเชื่อมั่นในการสื่อสารภาษาอังกฤษ สำหรับนักเรียนชั้นมัธยมศึกษาตอนต้น ไปศึกษานำร่องกับนักเรียนที่กำลังศึกษาอยู่ในระดับชั้นมัธยมศึกษาตอนต้นสังกัดสำนักงานเขตพื้นที่การศึกษาสงขลา เขต 3 ที่มีลักษณะใกล้เคียงกับกลุ่มตัวอย่างจำนวน 63 คน เพื่อหาค่าความเชื่อมั่น (Reliability) ของแต่ละตัวชี้วัด องค์ประกอบและทั้งฉบับ โดยใช้เทคนิคแบบอัลฟาของครอนบาค (Cronbach alpha) พบว่า ค่าความเชื่อมั่นของแต่ละตัวชี้วัดอยู่ระหว่าง .71 - .86 ค่าความเชื่อมั่นของแต่ละองค์ประกอบอยู่ระหว่าง .70 - .92 และค่าความเชื่อมั่นของทั้งฉบับคือ .95

3. การเก็บรวบรวมข้อมูล

ผู้วิจัยได้นำแบบสอบถามความเชื่อมั่นในการสื่อสารภาษาอังกฤษ สำหรับนักเรียนชั้นมัธยมศึกษาตอนต้น ไปทดลองใช้กับนักเรียนกลุ่มตัวอย่าง จำนวน 326 คน และได้จัดเก็บแบบสอบถามมาทำการตรวจสอบข้อมูล กำหนดชุดตัวแปรและรหัสของข้อมูลที่ได้เพื่อการวิเคราะห์ข้อมูลต่อไป

4. การวิเคราะห์ข้อมูล

ผู้วิจัยได้ดำเนินการวิเคราะห์องค์ประกอบเชิงยืนยันอันดับที่ 2 ด้วยโมเดลลิสเรล 4 ขั้นตอน

คือ 1) การกำหนดข้อมูลจำเพาะของข้อมูล (Model specification) 2) การระบุความเป็นไปได้เพียงค่าเดียวของโมเดล (Model identification) 3) การประมาณค่าพารามิเตอร์ (Parameter estimation) และ 4) การประเมินความสอดคล้องของโมเดล (Assessing measurement model validity) ซึ่งเป็นการประเมินความสอดคล้องของทั้งโมเดล (Over all goodness of fit) โดยพิจารณาเฉพาะค่าน้ำหนักองค์ประกอบมาตรฐาน (Standardize factor loading) ที่มีต่อตัวแปรแฝงเดียวกันที่สูงเกินกว่า 0.5 ขึ้นไป ค่า χ^2 Goodness of fit ค่า degree of freedom (df) ค่า p-value ที่มีค่าไม่นัยสำคัญทางสถิติ ค่า Goodness of Fit Index (GFI) ที่มีค่าเข้าใกล้ 1 ค่า Adjusted Goodness of Fit Index (AGFI) มีค่าเข้าใกล้ 1 ค่า SRMR ที่มีค่าเข้าใกล้ 0 และค่า RMSEA มีค่าเข้าใกล้ 0 และค่า Average Variance Extracted (AVE) ที่มีค่ามากกว่า .50 (นงลักษณ์ วิรัชชัย, 2543, น.53-55)

ผลการวิจัย

การวิเคราะห์องค์ประกอบของความเชื่อมั่นในการสื่อสารภาษาอังกฤษ สำหรับนักเรียนชั้นมัธยมศึกษาตอนต้น มีความกลมกลืนกับข้อมูลเชิงประจักษ์ โดยพิจารณาค่าดัชนีความกลมกลืน ดังนี้ χ^2 goodness of fit = 16.76 ค่า df = 9 ค่า p-value มีค่าเท่ากับ 0.053 ซึ่งไม่มีนัยสำคัญทางสถิติ ค่า GFI เท่ากับ 0.99, ค่า AGFI เท่ากับ 0.95 ตามเกณฑ์ที่กำหนดไว้คือ มีค่าเข้าใกล้ 1 ส่วนค่า SRMR และ RMAEA มีค่าเท่ากับ 0.024 และ 0.052 ตามลำดับ ตามเกณฑ์ที่กำหนดไว้คือ มีค่าเข้าใกล้ 0 พบว่า ความเชื่อมั่นในการสื่อสารภาษาอังกฤษ (ECC) สำหรับ

นักเรียนชั้นมัธยมศึกษาตอนต้น ประกอบด้วย 3 องค์ประกอบ ได้แก่ 1) ความกล้าหาญในการสื่อสารภาษาอังกฤษ (CON) ซึ่งมี 2 ตัวชี้วัด ได้แก่ ความมั่นใจในการสื่อสารภาษาอังกฤษ (CIC) และความกล้าในการสื่อสารภาษาอังกฤษ (DIC) 2) ความตั้งใจพยายามในการสื่อสารภาษาอังกฤษ (PAS) ซึ่งมี 2 ตัวชี้วัด ได้แก่ ความตั้งใจสื่อสารภาษาอังกฤษ (SIC) และความพยายามในการสื่อสารภาษาอังกฤษ (AIC) และ 3) การรับรู้ความสามารถในการสื่อสารภาษาอังกฤษของตนเอง (PER) ซึ่งมี 3 ตัวชี้วัด ได้แก่ ประสบการณ์เกี่ยวกับเรื่องที่สื่อสาร (EXP) เจตคติต่อการสื่อสารภาษาอังกฤษ (ATT) และ ความรู้ความเข้าใจเกี่ยวกับการใช้ภาษาอังกฤษ (KNO)

ค่าน้ำหนักองค์ประกอบมาตรฐานขององค์ประกอบทั้ง 3 ด้านของความเชื่อมั่นในการสื่อสารภาษาอังกฤษมีค่ามากกว่า 0.50 ดังนั้นองค์ประกอบด้านความกล้าหาญในการสื่อสารภาษาอังกฤษ ความตั้งใจพยายามในการสื่อสารภาษาอังกฤษ และการรับรู้ความสามารถในการสื่อสารภาษาอังกฤษของตนเอง มีค่าน้ำหนักองค์ประกอบมาตรฐาน (Standardize score) คือ 0.97, 0.87 และ 0.83 ตามลำดับ ส่วนค่าน้ำหนักองค์ประกอบมาตรฐานของตัวชี้วัด มีค่าสูงกว่า 0.50 ทุกตัวเช่นกัน โดยตัวชี้วัดด้านความตั้งใจสื่อสารภาษาอังกฤษมีค่าสูงที่สุดคือ 0.86 และด้านความมั่นใจในการสื่อสารภาษาอังกฤษมีค่าต่ำที่สุด คือ 0.62 สำหรับค่าน้ำหนักองค์ประกอบ (Factor loading) ของตัวชี้วัดเชิงพฤติกรรมก็มีค่าสูงกว่า 0.30 ทุกตัว ซึ่งสามารถนำไปวิเคราะห์ได้ และองค์ประกอบของ

แบบสอบถามความเชื่อมั่นในการสื่อสารภาษาอังกฤษมีค่าเฉลี่ยความแปรปรวนที่สกัดได้ (Average Variance Extracted: AVE) ด้านความกล้าหาญในการสื่อสารภาษาอังกฤษ มีค่าเท่ากับ 0.51 ด้านความตั้งใจพยายามในการสื่อสารภาษาอังกฤษ มีค่าเท่ากับ 0.67 และด้านการรับรู้ความสามารถในการสื่อสารภาษาอังกฤษของตนเอง มีค่าสูงกว่า 0.68 ซึ่งสูงกว่าเกณฑ์ที่กำหนดไว้ คือ 0.50 เช่นกัน แสดงว่าโมเดลการวัดองค์ประกอบของความเชื่อมั่นในการสื่อสารภาษาอังกฤษที่สร้างมีความเที่ยงตรงเชิงโครงสร้าง (Construct validation) แบบความตรงเชิงคู่เข้า (Convergent validity) อยู่ในเกณฑ์ที่ดี รายละเอียดสำคัญของผลการวิเคราะห์ข้อมูลตามวัตถุประสงค์นำเสนอตั้งตารางที่ 1 ต่อไปนี้

ตารางที่ 1 ผลการวิเคราะห์องค์ประกอบของความเชื่อมั่นในการสื่อสารภาษาอังกฤษ สำหรับนักเรียน
ชั้นมัธยมศึกษาตอนต้น

ความเชื่อมั่นในการสื่อสาร ภาษาอังกฤษ	Mean	S.D.	Standardize Factor Loading	AVE
1. ความกล้าหาญในการสื่อสาร ภาษาอังกฤษ	-	-	0.97	0.51
1.1 ความมั่นใจในการสื่อสาร ภาษาอังกฤษ	3.95	0.66	0.62	
1.2 ความกล้าในการสื่อสาร ภาษาอังกฤษ	3.77	0.67	0.80	
2. ความตั้งใจพยายามในการ สื่อสารภาษาอังกฤษ	-	-	0.87	0.67
2.1 ความตั้งใจสื่อสารภาษาอังกฤษ	3.89	0.74	0.86	
2.2 ความพยายามในการสื่อสาร ภาษาอังกฤษ	4.02	0.71	0.78	
3. การรับรู้ความสามารถในการ สื่อสารภาษาอังกฤษของตนเอง	-	-	0.83	0.68
3.1 ประสบการณ์เกี่ยวกับเรื่องที่ สื่อสาร	3.72	0.71	0.83	
3.2 เจตคติต่อการสื่อสาร ภาษาอังกฤษ	3.86	0.70	0.82	
3.3 ความรู้ความเข้าใจเกี่ยวกับการ ใช้ภาษาอังกฤษ	3.81	0.71	0.84	

$\chi^2 = 16.76$, $df = 9$, $p\text{-value} = 0.053$, $GFI = 0.99$, $AGFI = 0.95$, $SRMR = 0.024$, $RMSEA = 0.052$

จากการรายงานผลการวิเคราะห์องค์ประกอบของความเชื่อมั่นในการสื่อสารภาษาอังกฤษ สำหรับนักเรียนชั้นมัธยมศึกษาตอนต้นในตารางที่ 1 จึงสรุปผลการวิเคราะห์

โมเดลองค์ประกอบเชิงยืนยันอันดับที่ 2 ของความเชื่อมั่นในการสื่อสารภาษาอังกฤษ ดังภาพประกอบ 1 ต่อไปนี้

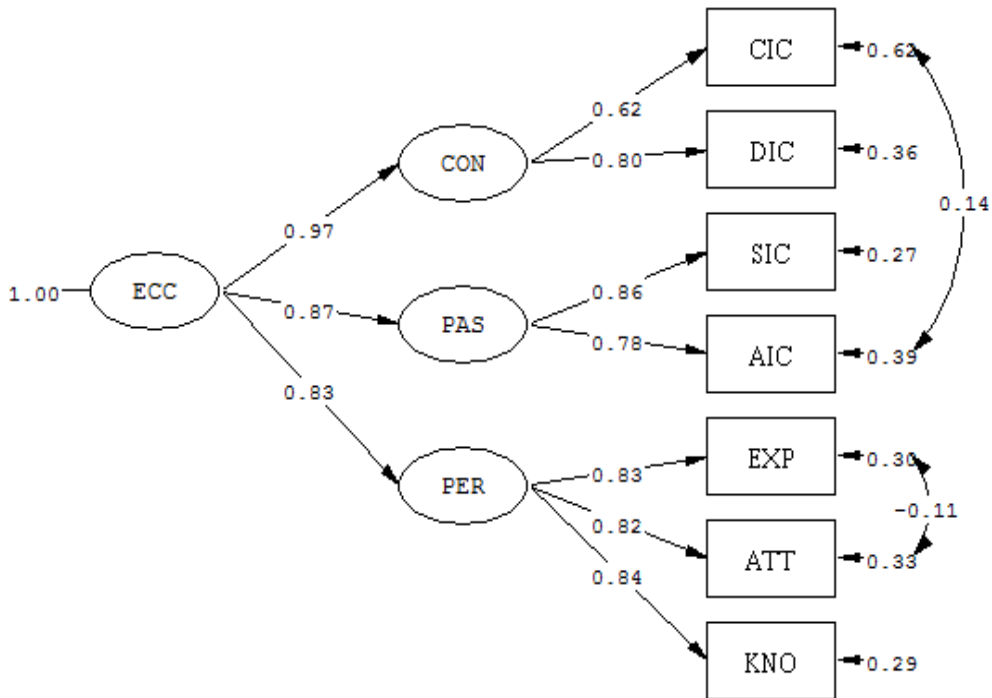

$\chi^2 = 16.76$, $df = 9$, $p\text{-value} = 0.053$, $GFI = 0.99$, $AGFI = 0.95$, $SRMR = 0.024$, $RMSEA = 0.052$

ภาพประกอบ 1 ผลการวิเคราะห์โมเดลองค์ประกอบเชิงยืนยันอันดับที่ 2 ของความเชื่อมั่นในการสื่อสารภาษาอังกฤษ สำหรับนักเรียนชั้นมัธยมศึกษาตอนต้น

อภิปรายผล

การวิจัยครั้งนี้ผู้วิจัยได้ศึกษาเอกสารแนวคิด ทฤษฎีและงานวิจัยที่เกี่ยวข้องกับความเชื่อมั่นในการสื่อสารภาษาอังกฤษ ผลการวิเคราะห์และสังเคราะห์เอกสารพบว่า ความเชื่อมั่นในการสื่อสารภาษาอังกฤษมี 3 องค์ประกอบ คือ 1) ความกล้าหาญในการสื่อสารภาษาอังกฤษ ประกอบด้วย 2 ตัวชี้วัด ได้แก่ ความมั่นใจในการสื่อสารภาษาอังกฤษ มี 4 ตัวชี้วัดเชิงพฤติกรรม และความกล้าในการสื่อสารภาษาอังกฤษ มี 4 ตัวชี้วัดเชิงพฤติกรรม

2) ความตั้งใจพยายามในการสื่อสารภาษาอังกฤษ ประกอบด้วย 2 ตัวชี้วัด ได้แก่ ความตั้งใจสื่อสารภาษาอังกฤษ มี 4 ตัวชี้วัดเชิงพฤติกรรม และความพยายามในการสื่อสารภาษาอังกฤษ มี 4 ตัวชี้วัดเชิงพฤติกรรม และ 3) การรับรู้ความสามารถในการสื่อสารภาษาอังกฤษของตนเอง ประกอบด้วย 3 ตัวชี้วัด ได้แก่ ประสบการณ์เกี่ยวกับเรื่องที่สื่อสาร มี 4 ตัวชี้วัดเชิงพฤติกรรม เจตคติต่อการสื่อสารภาษาอังกฤษ มี 4 ตัวชี้วัดเชิงพฤติกรรม และความรู้ความเข้าใจเกี่ยวกับการใช้ภาษาอังกฤษ มี 4 ตัวชี้วัดเชิง

พฤติกรรมซึ่งครอบคลุมคุณลักษณะของนักเรียนที่มีความสามารถในการสื่อสารดังที่กระทรวงศึกษาธิการ (2551, น.6) ได้กล่าวว่า ผู้ที่มีความสามารถในการสื่อสารเป็นผู้ที่มีความสามารถในการรับและส่งสาร มีวัฒนธรรมในการใช้ภาษาถ่ายทอดความคิด มีความรู้ความเข้าใจ ความรู้สึกและทัศนคติของตนเองเพื่อแลกเปลี่ยนข้อมูลข่าวสารและประสบการณ์อันจะเป็นประโยชน์ต่อการพัฒนาตนเองและสังคม เป็นไปตามที่นีลลีย์ (Neeley. 2004, p.53) ได้กำหนดกรอบของความเชื่อมั่นในการสื่อสารไว้ว่าเป็นการเข้าใจพื้นฐานของทักษะการสื่อสาร (Understanding basic communication skills) การแสดงออก (Express themselves) และการรับฟังผู้อื่น (Listen to others) กล่าวคือการเข้าใจถึงการฟังและการพูดกับบุคคลที่หลากหลาย การกล้าแสดงออกทั้งด้านคำพูด ความคิด และความรู้สึก การตระหนักรู้ในการเป็นผู้ฟังที่ดี การรับรู้ว่าคุณคนอื่นมีการสื่อสารที่แตกต่างกัน และการรับฟังบุคคลอื่นอย่างตั้งใจ และการทบทวนความคิดของบุคคลอื่นเมื่อสนทนา

องค์ประกอบ ตัวชี้วัดและตัวชี้วัดเชิงพฤติกรรมของความเชื่อมั่นในการสื่อสารภาษาอังกฤษที่ศึกษาเน้นความเชื่อมั่นในการสื่อสารภาษาอังกฤษทั้ง 4 ทักษะคือ การฟัง การพูด การอ่าน และการเขียน ทั้งที่เป็นความเชื่อมั่นภายในและภายนอก ได้แก่ ความรู้สึกมั่นใจ ความกล้าแสดงออก ความตั้งใจ ความพยายาม ประสบการณ์ เจตคติ และความรู้พื้นฐานเกี่ยวกับภาษาอังกฤษ เหล่านี้ล้วนเป็นปัจจัยช่วยให้นักเรียนเกิดความเชื่อมั่นในการสื่อสาร

ภาษาอังกฤษได้ ดังที่ ปีเตอร์สันและพิทส์ (Peterson & Pitz, 1988, pp.85-92) กล่าวว่า ความเชื่อมั่นเป็นคุณลักษณะของบุคคลที่แสดงออกถึงความกล้าเผชิญกับเหตุการณ์ต่าง ๆ อย่างมั่นใจ ทั้งในด้านความเชื่อ ความมั่นใจ และความกล้าแสดงออก (Yates & Chisari, 2013, p.1) และความเชื่อมั่นจะทำให้ความตั้งใจในการสื่อสารภาษาต่างประเทศของนักเรียนสูงขึ้น (MacIntyre, et al., 1998, pp. 45-62) ส่วนดรีกแมน และ บโจค (Druckman & Bjork, 1994, p.174) กล่าวว่าบุคคลที่มีประสบการณ์มาก่อนจะสามารถผ่านงานที่ยากไปได้โดยง่าย

สอดคล้องกับแนวคิดของผาภจิต ปาลินทร ลากจิต (2559, น.3) ที่กล่าวว่า การสื่อสารที่มีคุณภาพนั้น ผู้สื่อสารต้องมีทักษะในการสื่อสาร มีเจตคติที่ดี มีความรู้ในเรื่องที่สื่อสารและมีบุคลิกภาพดี ซามูเอล (Samuels, 1987, pp.295-309) กล่าวว่า ปัจจัยที่จะทำให้การสื่อสารด้านการฟังมีประสิทธิภาพ ได้แก่ 1) ความรู้และความสามารถด้านต่าง ๆ ที่ช่วยให้เกิดความเข้าใจภาษา (Language facilities) 2) ความรู้เดิมซึ่งเป็นความรู้และประสบการณ์เดิมเกี่ยวกับภาษา (Textual schemata) ความรู้เกี่ยวกับเนื้อหา (Content schemata) ความรู้และประสบการณ์เดิมเกี่ยวกับเรื่องที่ฟังและความรู้หรือประสบการณ์เดิมในลักษณะที่เป็นความรู้รอบตัว 3) การคำนึงถึงอิทธิพลของบริบท (Contextual influence) 4) ความสามารถในการใช้กลวิธีในการฟัง (Listening strategies) 5) ความรู้ความเข้าใจในภาษาท่าทาง และ 6) แรงจูงใจและความตั้งใจฟัง บาร์ทส (Bartz, 1979, pp.18-22) กล่าวว่า องค์ประกอบสำคัญที่

แสดงถึงความรู้ความสามารถของนักเรียนด้านทักษะการพูด ได้แก่ ความคล่องแคล่ว (Fluency) ความเข้าใจ (Comprehensibility) ปริมาณของข้อมูลที่สามารถสื่อสารได้ (The amount of communication) คุณภาพของข้อมูลที่น่ามาสื่อสารได้ (Quality of communication) และความพยายามในการสื่อสาร (Effort of communication)

ส่วนแฮร์ริสและสมิธ (Harris & Smith, 1976, p.207) กล่าวว่า ทักษะการสื่อสารด้านการอ่านจะเกิดความเข้าใจดีเพียงใดขึ้นอยู่กับปัจจัยต่อไปนี้ คือ 1) ประสบการณ์พื้นฐานของผู้อ่านในเรื่องที่อ่าน (Background experience) 2) ความสามารถด้านภาษา (Language abilities) คือ ความรู้ในด้านคำศัพท์ ถ้อยคำสำนวน ไวยากรณ์ ความหมายต่างๆ และการตีความ 3) ความสามารถในการคิด (Thinking abilities) ผู้อ่านจะเข้าใจเรื่องที่ได้จะ ต้องใช้ความสามารถในการคิด ประสบการณ์เป็นส่วนประกอบของการคิดและการมีประสบการณ์ตรงจะเป็นส่วนประกอบในการพัฒนาความคิด 4) เจตคติที่มีต่อการอ่าน (Affection) จะเป็ นแรงจูงใจที่ทำให้เกิดความสนใจและความเข้าใจในการอ่าน 5) จุดประสงค์ในการอ่าน (Reading purposes) การอ่านอย่างมีจุดประสงค์ จะทำให้ผู้อ่านสามารถมุ่งความสนใจที่มีอยู่ไปสู่เนื้อเรื่อง ซึ่งจะก่อให้เกิดความเข้าใจได้ดียิ่งขึ้น

นอกจากนี้ แฮร์ริส (Harris, 1988, pp.68-69) ยังได้ระบุเพิ่มเติมว่า สิ่งที่ต้องคำนึงถึงสำหรับการเขียนที่ดีคือ 1) เนื้อหา (Content) ของเรื่อง คือ ผู้เขียนต้องรู้คำศัพท์และสำนวนต่างๆ ที่ต้องใช้ในการเขียนเนื้อหานั้น

2) การวางรูปแบบ (Form) หรือการเรียบเรียง (Organization) ผู้เขียนควรเลือกใช้วิธีการเรียบเรียงหลายๆ วิธีตามความเหมาะสม 3) ไวยากรณ์ (Grammar) ได้แก่ การใช้ภาษาตามกฎเกณฑ์ ไวยากรณ์ที่ถูกต้องและสื่อความหมายได้ 4) สติลา (Style) ได้แก่ การใช้ภาษาให้เหมาะสมกับสิ่งที่เขียน โดยแบ่งเป็น 2 กลุ่มใหญ่ คือ ภาษาที่เป็นทางการและภาษาที่ไม่เป็นทางการ และ 5) กลไก (Mechanics) ได้แก่ การใช้เครื่องหมายวรรคตอน การเขียนตัวอักษรตัวเล็กตัวใหญ่ เป็นต้น ด้วยเหตุนี้ครูผู้สอนหรือผู้ที่มีส่วนเกี่ยวข้องกับการพัฒนานักเรียนจึงควรให้ความสำคัญกับการส่งเสริมความเชื่อมั่นในการสื่อสารภาษาอังกฤษของนักเรียน ไม่เพียงแต่จะเป็นประโยชน์ในด้านการเรียนภาษาอังกฤษเท่านั้น แต่จะช่วยให้ นักเรียนเกิดความเชื่อมั่นในตนเองนำไปสู่การสร้างความสำเร็จในด้านต่างๆ ของชีวิตในอนาคต

จะเห็นได้ว่าองค์ประกอบและตัวชี้วัดของความเชื่อมั่นในการสื่อสารภาษาอังกฤษ สำหรับนักเรียนชั้นมัธยมศึกษาตอนต้นนั้นมีความสำคัญอย่างยิ่ง จะช่วยส่งเสริมให้นักเรียนกล้าสื่อสารด้วยภาษาอังกฤษและเสริมสร้างประสบการณ์ในการเรียนวิชาอื่นๆ ได้ วารุณี เจริญรัตน์โชติ (2543, น.19-22) กล่าวว่า บุคคลที่มีความเชื่อมั่นในตนเองสามารถสังเกตได้จากพฤติกรรมหรือการกระทำที่เกิดขึ้นในการดำรงชีวิตในแต่ละวัน เช่น การกล้าพูด กล้าแสดงออก ไม่ขี้อาย มีจิตใจมั่นคง มีความภาคภูมิใจในตนเอง มีความมั่นใจในความคิดของตนเอง รู้จักปรับตัวให้เข้ากับสิ่งแวดล้อมได้ดี ความมั่นใจในตนเองยังทำให้นักเรียนมีมโนคติที่ติดต่อดตนเอง (Self-concept)

มีความกล้าแสดงออกทางด้านต่างๆ มีความสามารถในการพึ่งพาตนเองและแก้ปัญหาต่างๆ ได้ด้วยตัวเอง มีพัฒนาการทางด้านสติปัญญา ช่วยพัฒนาพฤติกรรมทางสังคมและสัมพันธภาพที่ดีกับกลุ่ม พัฒนานักเรียนให้มีบุคลิกภาพที่ดี ทั้งด้านการกล้าแสดงออกและการเป็นตัวของตัวเอง ประสบความสำเร็จในการเรียนและการทำงาน ความเชื่อมั่นเป็นพื้นฐานสำคัญที่นำไปสู่การพัฒนาความคิดสร้างสรรค์ และสามารถดำรงชีวิตอยู่ในสังคมได้อย่างมีความสุข

ข้อเสนอแนะ

ข้อเสนอแนะในการนำผลการวิจัยไปใช้

1. การส่งเสริมความเชื่อมั่นในการสื่อสารภาษาอังกฤษแก่นักเรียนชั้นมัธยมศึกษาตอนต้น ควรเน้นองค์ประกอบทั้ง 3 องค์ประกอบ โดยเฉพาะอย่างยิ่งตัวชี้วัดด้านความตั้งใจสื่อสารภาษาอังกฤษ ความรู้ความเข้าใจเกี่ยวกับการใช้ภาษาอังกฤษ ประสบการณ์เกี่ยวกับเรื่องที่เกี่ยวข้อง เจตคติต่อการสื่อสารภาษาอังกฤษ ความกล้าในการสื่อสารภาษาอังกฤษ ความพยายามในการสื่อสารภาษาอังกฤษและความมั่นใจในการสื่อสารภาษาอังกฤษ เพราะแต่ละด้านมีค่าน้ำหนักองค์ประกอบจากมากที่สุ่ไปหาน้อยที่สุดตามลำดับ

เอกสารอ้างอิง

- กรมวิชาการ. (2546). รายงานการวิจัยเรื่อง การศึกษาสภาพการจัดการเรียนการสอนภาษาอังกฤษที่มุ่งเน้นทักษะการสื่อสารตามหลักสูตรการศึกษาขั้นพื้นฐาน. กรุงเทพฯ: โรงพิมพ์กรมการศาสนา.
- กระทรวงศึกษาธิการ. (2551). หลักสูตรแกนกลางการศึกษาขั้นพื้นฐาน พุทธศักราช 2551. กรุงเทพฯ: โรงพิมพ์ชุมนุมสหกรณ์การเกษตรแห่งประเทศไทย จำกัด.

2. ผลจากการวิเคราะห์องค์ประกอบเชิงยืนยันของตัวแปรครั้งนี้ สามารถนำไปประยุกต์ในการสร้างกรอบนวัตกรรมในการจัดการเรียนรู้ให้แก่นักเรียนกลุ่มต่างๆ ที่มีลักษณะใกล้เคียงกับนักเรียนชั้นมัธยมศึกษาตอนต้น เพื่อเป็นแนวทางในการออกแบบกิจกรรมเพื่อกระตุ้นให้นักเรียนมีความเชื่อมั่นในการสื่อสารภาษาอังกฤษ

ข้อเสนอแนะในการวิจัยครั้งต่อไป

1. ผลการวิจัยพบว่า องค์ประกอบเชิงยืนยันอันดับที่ 2 ของความเชื่อมั่นในการสื่อสารภาษาอังกฤษสำหรับนักเรียนชั้นมัธยมศึกษาตอนต้น มีความกลมกลืนกับข้อมูลเชิงประจักษ์อยู่ในระดับยอมรับได้ ดังนั้น ควรนำองค์ประกอบดังกล่าวไปทำการวิจัยเชิงปฏิบัติการหรือการวิจัยเชิงทดลองเพื่อพัฒนานักเรียนต่อไป
2. ผู้ที่มีส่วนเกี่ยวข้องกับการพัฒนาการจัดการเรียนรู้ภาษาอังกฤษ ควรศึกษาองค์ประกอบที่มีค่าน้ำหนักองค์ประกอบน้อยเพิ่มเติม อาทิ ด้านการพยายามในการสื่อสารภาษาอังกฤษ ด้านความกล้าในการสื่อสารภาษาอังกฤษ ด้านเจตคติในการสื่อสารภาษาอังกฤษ เป็นต้น เพื่อส่งเสริมนักเรียนสามารถเรียนรู้ภาษาอังกฤษเพื่อการสื่อสารอย่างเต็มตามศักยภาพ

- กำไลทิพย์ ปัตตะพงศ์. (2561). การวิเคราะห์ห้องคำประกอบความเต็มใจในการสื่อสารภาษาอังกฤษของนักศึกษาไทยระดับปริญญาตรี. สืบค้น 14 กรกฎาคม 2561, จาก <http://www.culi.chula.ac.th/publicationsonline/files/article2/CPINbXwoBpSat105426.pdf>
- เฉลิม ทองนวล. (2557). เทคนิคการสอนภาษาอังกฤษเพื่อการสื่อสาร. กรุงเทพฯ: ไฮเอ็ดพับลิชชิง.
- ธูปทอง กว่างสวัสดิ์. (2558). 200 กิจกรรมสอนภาษาอังกฤษ. กรุงเทพฯ: สำนักพิมพ์แห่งจุฬาลงกรณ์มหาวิทยาลัย.
- นงลักษณ์ วิรัชชัย. (2543). การวิจัยเพื่อพัฒนาการเรียนการสอน: การวิจัยปฏิบัติการของครู. เอกสารประกอบการบรรยายพิเศษเนื่องในวันเกษียณอายุราชการของรองศาสตราจารย์ ดร.นงลักษณ์ วิรัชชัย ณ อาคารวิจัยการศึกษาต่อเนื่องสมเด็จพระเทพรัตนราชสุดาฯ สยามบรมราชกุมารี มหาวิทยาลัยศรีนครินทรวิโรฒ เมื่อวันที่ 7 ตุลาคม 2543.
- ฝากจิต ปาลินทร ลาภจิตร. (2559). หลักการและทฤษฎีการติดต่อสื่อสาร. สืบค้น 31 ตุลาคม 2559. จาก http://ag.kku.ac.th/Extension/images/136323/information_2_2556.pdf
- พรสวรรค์ สีป้อ. (2550). สูดยอควีสอนภาษาอังกฤษ นำไปสู่การจัดการเรียนรู้ของครูยุคใหม่. กรุงเทพฯ: อักษรเจริญทัศน์.
- พันธณี วิหคโต. (2546). การสังเคราะห์งานวิจัยเกี่ยวกับการเรียนการสอนภาษาอังกฤษ. วารสารวิชาการ, 6(9), 25-28.
- วารุณี เจริญรัตนโชติ. (2543). แนวโน้มและอัตราการเปลี่ยนแปลงพฤติกรรมความเชื่อมั่นในตนเองของเด็กปฐมวัยที่ได้รับการจัดประสบการณ์แบบปฏิบัติการทดลอง (ปริญญาานิพนธ์ปริญญาโทมหาบัณฑิต). กรุงเทพฯ: มหาวิทยาลัยศรีนครินทรวิโรฒ.
- วิจิตรา การกลาง. (2546). การศึกษาสภาพการจัดการเรียนการสอนภาษาอังกฤษที่มุ่งเน้นทักษะการสื่อสารตามหลักสูตรการศึกษาขั้นพื้นฐาน. วารสารวิชาการ, 6(10), 42-56.
- ศศิภา ไชยวงศ์. (2553). การใช้การสอนแบบชักชวนร่วมกับกิจกรรมบทบาทสมมติเพื่อเพิ่มพูนการฟังพูดภาษาอังกฤษเพื่อการสื่อสารและลดความวิตกกังวลของนักเรียนในชมรมมัคคุเทศก์น้อย (วิทยานิพนธ์ปริญญาโทมหาบัณฑิต). เชียงใหม่: มหาวิทยาลัยเชียงใหม่.
- สำนักงานเขตพื้นที่การศึกษาประถมศึกษาสงขลาเขต 3. (2561). รายงานผลการจัดการศึกษาปีงบประมาณ 2560. สืบค้น 26 มกราคม 2561. จาก <https://drive.google.com/file/d/1RRJ8t-W-VkpO61ufpYkLG82M2qV8J7QK/view>
- สำนักงานคณะกรรมการการศึกษาขั้นพื้นฐาน. (2559). คู่มือการจัดการเรียนการสอนภาษาอังกฤษแนวใหม่ตามกรอบมาตรฐานความสามารถทางภาษาอังกฤษที่เป็นสากล. กรุงเทพฯ: โรงพิมพ์องค์การสงเคราะห์ทหารผ่านศึก.
- เสาวภาคย์ ศรีโยธา. (2555). ปัญหาการเรียนภาษาอังกฤษระดับชั้นมัธยมศึกษาปีที่ 3 ในโรงเรียนขยายโอกาสสังกัดสำนักงานเขตพื้นที่การศึกษาประถมศึกษาพัทลุง เขต 1 (สารนิพนธ์ปริญญาโทมหาบัณฑิต). สงขลา: มหาวิทยาลัยสงขลานครินทร์.

- อัญชลี ไสยวรรณ. (2559). *การพัฒนาความเชื่อมั่นในตนเองของเด็กปฐมวัย*. สืบค้น 3 สิงหาคม 2559.
จาก <http://www.e-child-edu.com/youthcenter/downloads/content/developing-confidence-in-their-children-s-early.pdf>
- Bartz, W. (1979). *Language in education: Theory and practice*. VA: The Centre for Applied Linguistic.
- Branden, N. (1983). *Honoring the self*. CA: Tarcher.
- Byrne, D. (1988). *Teaching writing skills*. Hong Kong: Longman.
- Comrey, A., & Lee, H. (1992). *A first course in factor analysis*. NJ: Erlbaum.
- Davies, P., & Pearse, E. (2000). *Success in English teaching*. Oxford: Oxford University Press.
- Druckman, D., & Bjork, R. (1994). *Learning, remembering, believing: Enhancing human performance*. Washington D.C.: National Academy Press.
- Finocchiaro, M. (1973). *Foreign language learner: A guide for teacher*. NY: Regents Publishing Company, Inc.
- Gunning, T. (1992). *Creating reading instruction for all children*. MA: Allyn & Bacon.
- Harris, A., & Sipay, E. (1990). *How to increase reading ability: A Guide to Developmental and Remedial Methods*. (9th ed.). White Plains, NY: Longman.
- Harris, D. (1988). *Testing English as a second language*. NY: McGraw-Hill Book Company.
- Harris, L., & Smith, C. (1976). *Reading instruction: Diagnostic teaching in the classroom*. (2nd ed.). NY: Holt, Rinehart and Winston.
- Hurlock, E. (1964). *Child development*. (3rd ed.). NY: McGraw-Hill Inc.
- Lado, R. (1984). *Language teaching: A scientific approach*. NY: McGraw Hill.
- Maccrimon, J., & et al. (1974). *Writing with a purpose*. MA: Houghton Mifflin.
- MacIntyre, P., & et al. (1998). Conceptualizing willingness to communicate in a L2: A situational model of L2 confidence and affiliation. *Modern Language Journal*, 82(5), 45-62.
- Neeley, S. (2004). *A model comprehensive development guidance and counseling program for Texas public school*. Austin: Texas Education Agency.
- Paulston, C., & et al. (1976). *Teaching English as a second language*. London: Longman.
- Peterson, D. & Pitz, G. (1988). Confidence, uncertainty, and the use of information. *Journal of Experimental Psychology: Learning, Memory, and Cognition*, 14(1), 85-92.
- Rubin, D. (1993). *A practical approach to teaching reading*. (2nd ed.). New York: A Simon & Schuster, Inc.
- Samuels, J. (1987). *Factors that influence listening and reading comprehension inside and outside the head factors, In comprehension oral and written language*. San Diego: Academic Press.

Swales, J., & Christine, F. (1997). *Academic writing for graduate students*. (4th ed.). MI: University of Michigan.

Vallette, R. (1977). *Modern language testing a handbook*. NY: Harcourt Brace.

White, R. (1980). *Teaching written English*. London: George Allen & Unwind Ltd.

Yates, L., & Chisari, M. (2013). *Building confidence in the language classroom*. Retrieved October 6, 2016 from [http://www.neas.org.au/wp-content/uploads/ Building-Confidence-Fact-Sheet-1.pdf](http://www.neas.org.au/wp-content/uploads/Building-Confidence-Fact-Sheet-1.pdf)